

COUPE LONGITUDINALE

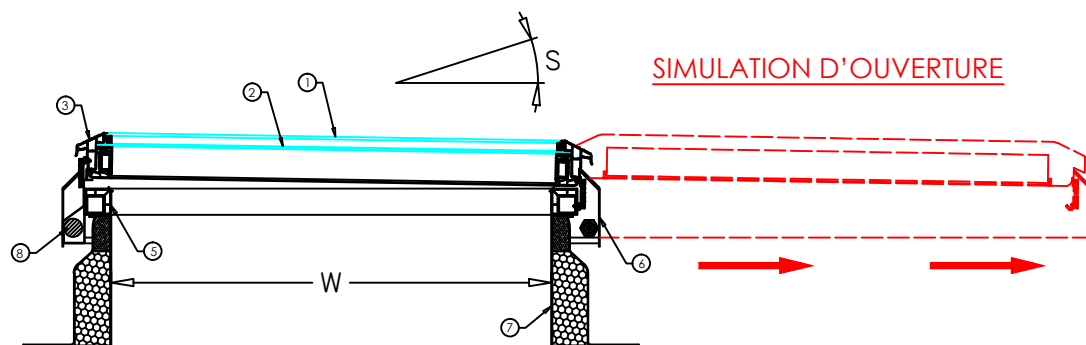

COUPE TRANSVERSALE

### Spécifications techniques:

1. Vitrage structural : paroi extérieure en verre tempéré
2. Vitrage structural : paroi intérieure en verre laminé bas-émissif
3. Profil extérieur en aluminium, complètement soudé sur les coins, structurellement scellé avec le verre.
4. Cadre ouvrant en PVC renforcé avec acier
5. Cadre fixe en PVC renforcé avec acier
6. Profils extérieurs en acier
7. Support
8. Vérin 24 VDC

---

L = LONGUEUR DE L'OUVERTURE (MAX 250 CM POUR VENTILATION DES FUMÉES)

W = LARGEUR DE L'OUVERTURE (MAX 130 CM POUR VENTILATION DES FUMÉES)

H = HAUTEUR DU SUPPORT (MIN 25 CM POUR VENTILATION DES FUMÉES)

S = ENVIRON 2 CM DE PENTE POUR ECOULEMENT DE L'EAU